

Ломоносовская
школа

ДЛЯ ДЕТЕЙ

6-7
ЛЕТ

Н. В. Володина

Говорю красиво



#эксмогетство

Москва
2023

УДК 373.2
ББК 74.102
В68

Володина, Наталия Владимировна.

В68 Говорю красиво : для детей 6–7 лет / Н. В. Володина. — Москва : Эксмо, 2023. — 136 с. : ил. — (Ломоносовская школа).

ISBN 978-5-04-172350-7

Пособие предназначено для формирования связной речи у старших дошкольников — развитие умения логически правильно строить высказывания, живо и доказательно говорить на разные темы, подбирать точные слова для характеристики предметов и явлений.

Все задания соответствуют возрастным особенностям ребёнка, а игровая форма подачи материала поможет пробудить в нём интерес к точному и правильному употреблению слов.

Обучение построено на произведениях известных писателей, поэтов, фольклоре.

Книга адресована талантливым детям, их родителям и педагогам и может быть использована как дома, так и в ДОУ.

**УДК 373.2
ББК 74.102**

ISBN 978-5-04-172350-7

© Володина Н. В., 2008
© Оформление. ООО «Издательство «Эксмо», 2023

Как работать с пособием

УВАЖАЕМЫЕ ВЗРОСЛЫЕ!

Известно, что хорошее владение речью играет значительную роль не только в повседневной жизни, но и в профессиональной деятельности человека. Более приятное впечатление на окружающих производит тот, кто является интересным собеседником, может эффектно и доходчиво изложить свои мысли.

Хорошее владение родным языком, речью — это искусство, которому надо учиться. И чем раньше начать овладевать им, тем больших результатов можно достигнуть.

Для чего необходимо развивать устную речь, начиная с дошкольного возраста? Для того, чтобы:

- уметь общаться с разными людьми в различных ситуациях;
- всегда точно выражать свои мысли и чувства, чтобы вас легко было понять;
- говорить красиво, правильно и приятно для слушателей.

В старшем дошкольном возрасте речь детей интенсивно развивается. Она служит источником знаний об окружающем мире, средством общения и взаимопонимания. В связи с этим важное значение приобретает умение детей пользоваться речью.

Каждый ребёнок испытывает потребность в общении. И, конечно, ему хочется, чтобы его понимали. Однако часто бывает так, что речь ребёнка 6—7 лет бедна и непонятна. Довольно часто дошкольник испытывает затруднения при описании людей, предметов, явлений. Даже несмотря на достаточный словарный запас и нормальное произноше-

ние, большинство детей не умеют правильно говорить. Им трудно формулировать свои мысли, они не могут полноценно участвовать в беседе.

Формирование связности речи (развитие умения содержательно и логично строить высказывания; доказательно, живо говорить на разные темы; выбирать точные слова для характеристики предметов и явлений) является главной задачей речевого воспитания дошкольников.

Для этого и предназначено данное пособие. Задания в нём составлены в соответствии с основными разделами программы по развитию речи в детском саду. Игровая форма заданий помогает пробудить у ребёнка интерес к слову, к его точному и правильному употреблению.

В итоге ребёнок научится:

- мыслить и выражать своё отношение к происходящему в различных жизненных ситуациях;
- составлять сюжетные рассказы по картинкам и предложенным темам;
- пересказывать тексты от имени персонажей;
- придумывать продолжения рассказов;
- делиться впечатлениями об окружающем мире;
- пользоваться словесными формами проявления вежливости.

Кроме того, в ходе занятий ребёнок знакомится с народным творчеством, с произведениями русских писателей и поэтов (пословицами, поговорками, загадками, стихотворениями, рассказами и т.д.). Это играет большую роль в формировании отношения к окружающему миру, обогащает чувства ребёнка, его речь. Чтение детям литературных произведений обогащает их представление о мире, отношениях между людьми, даёт толчок детской фантазии и творчеству, пробуждает познавательную активность, самостоятельность, яркую индивидуальность.





Определённое место в пособии занимают фразеологизмы (слова, имеющие переносное значение). Работа с ними привлекает внимание детей к необычным выражениям («Счи-

тать ворон» — значит бездельничать, без цели глядеть по сторонам. «До седьмого пота» — долго, усердно что-то делать и т. д.). Использование фразеологизмов придаст речи ребёнка особую яркость, чёткость и образность.

Поскольку пособие адресовано не только специалистам по дошкольному воспитанию, но и родителям, не имеющим специального образования, в каждом занятии имеются советы и рекомендации по выполнению того или иного упражнения.

Необходимо помнить, что продолжительность занятия с ребёнком не должна превышать 30 минут. Обращайте внимание на посадку ребёнка, на то, насколько правильно он держит карандаш. Если ваш ребёнок уже умеет читать, предлагайте ему некоторые тексты художественных произведений читать самостоятельно.

Обращайте внимание ребёнка на условные значки к заданиям:

-  — подумай и ответь;
-  — слушай;
-  — рисуй карандашом;
-  — будь внимателен;
-  — догадайся.

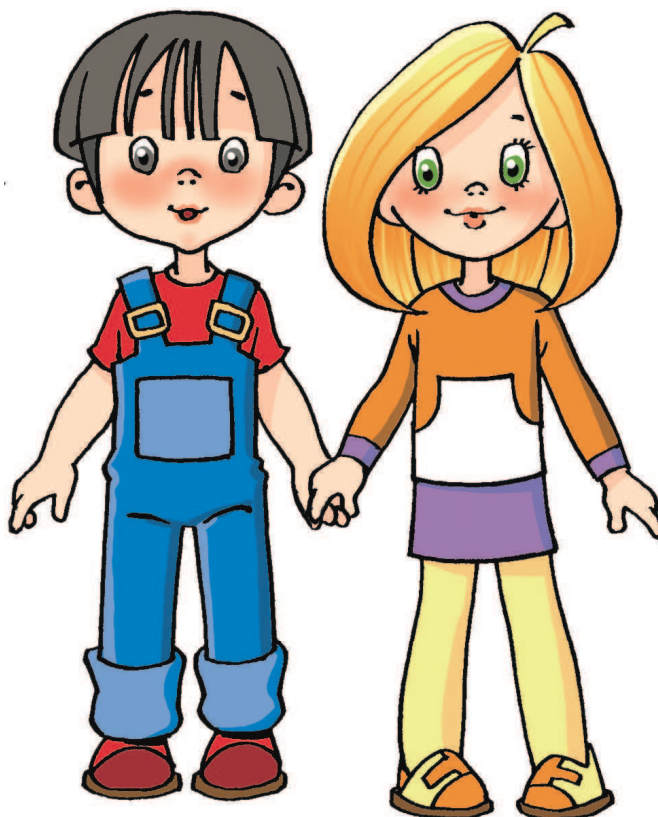



Занятие 1

Для чего тебе речь



Вспомни, чью речь ты слышал сегодня.
С кем ты сегодня разговаривал? О чём?



Рассмотри рисунки и попробуй определить, для чего люди используют речь.



С помощью речи люди общаются друг с другом.

Речь помогает узнавать новое, интересное об окружающем мире.

С помощью речи можно договориться о совместной работе, игре.

Речь может развеселить, утешить, обрадовать или огорчить.



Послушай, как мальчик рассказал своей сестрёнке содержание фильма.

СИЛЬНОЕ КИНО

(Отрывок)

Они ползут,
А он им — раз!
А тут как раз
Она ползла,
А он как даст ему
Со зла!
Она им — раз!
Но тут как раз
Её он спас,
Он был с ней заодно.
Ух, сильное кино!
Нет, видно, я ещё мала,
Я ничего не поняла.

(А. Барто)



Как ты думаешь, почему девочка не поняла содержание фильма?

**ЗАПОМНИ!**

Чтобы тебя слушали и понимали, нужно уметь понятно и выразительно рассказывать.



Вспомни и расскажи друзьям или родителям содержание какого-нибудь мультика, фильма, сказки, рассказа. Всем ли был понятен твой рассказ?

***РОДИТЕЛЯМ:** Как можно больше разговаривайте с детьми на разные темы. Это может быть обычный разговор о том, что было в детском саду, на прогулке. Беседуйте с ними постоянно о всех событиях, спрашивайте. Каждый день делитесь с ребёнком своими впечатлениями о музыке, об интересной книге, о людях, о погоде, обо всём, что волнует вас. И постепенно, поначалу подражая, а потом, становясь всё самостоятельнее в суждениях, ребёнок станет интересным собеседником.





Занятие 2

Как слова дружат

На этом занятии ребёнок учится составлять предложения.



Послушай предложение. Ответь на вопросы.

Девочка рисует.

Сколько слов в предложении?

Кто рисует?

Девочка что делает?

Что ты узнал о девочке?



В предложении может быть одно, два, три, четыре, пять, шесть и больше слов.

Слова в предложении связаны по смыслу.



Послушай предложения. Напиши в квадратике, сколько слов в каждом предложении.

Собака лает.

Светит яркое солнце.

Дети гуляют около дома.

Весна.

Девочка читает интересную книгу.

Мама стирает бельё.



Рассмотри картинку.



Ответь на вопросы.

Кто нарисован на картинке?

Как ты её назовёшь? (Например, Маша.)

Что Маша делает?

Составь предложение про Машу.

Где Маша поливает цветы?

Как теперь можно составить предложение про Машу?

А когда Маша поливает цветы?

Значит, как можно составить предложение?
(Летом Маша поливает в саду цветы.)



Составь предложения по картинкам.

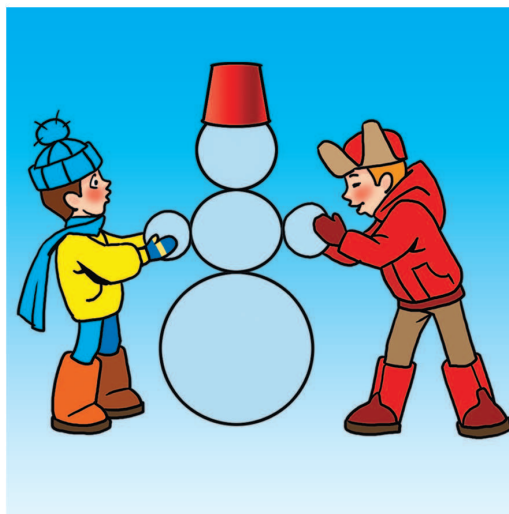



Дополни предложения нужными словами, вставляя их вместо прямоугольников.

Дети пели .

моросит дождь.

Мама читает книгу.

Боря интересную .

лиса мышку.

туча солнце.

Папа лыжи.

красивую картинку.

К подъехала машина.



Занятие 3

Маленькие слова в речи

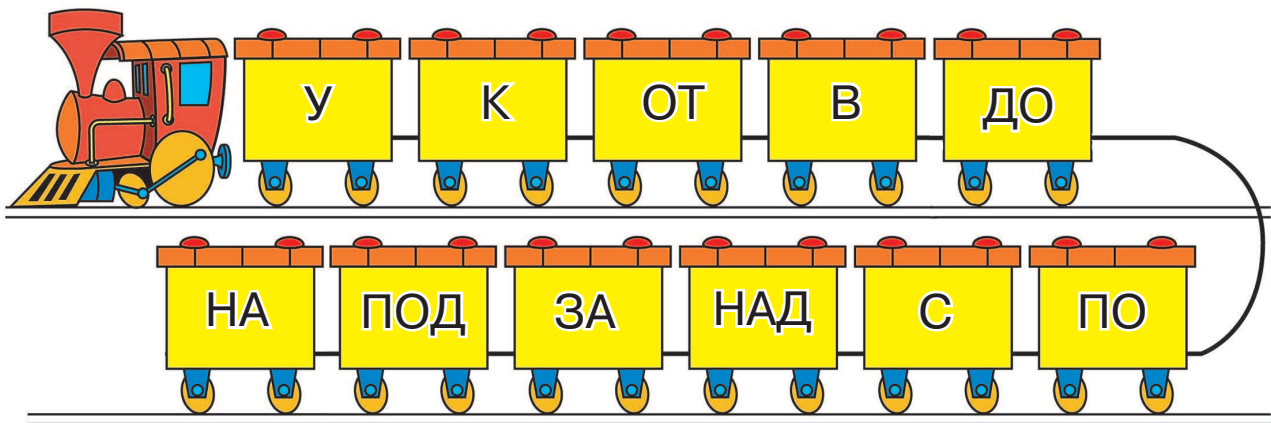

Поиграй с Петрушкой. Он будет прятаться, а ты его ищи и говори, где он находится. Попробуй вписать в каждое предложение подходящее маленькое слово.



Петрушка ... стуле.



Петрушка ... стулом.



Петрушка ... шкафом.



Петрушка ... шкафу.



Петрушка ... полке.



Послушай предложения. Найди в них ошибки.

*РОДИТЕЛЯМ: Учите ребёнка понимать смысл предложения. Читайте предложения с ошибками, пусть ребёнок их исправит.

Коза принесла корм девочке.
Мяч играет с Сашей.
Дорога едет по машине.
Гена разбил стеклом мяч.
Оля с картинкой рисует папу.
Маша несёт сумку в капусте.



Посмотри внимательно на первую картинку. Расскажи, где расположены ваза, цветок, яблоко, машинка, мишка. А теперь объясни, что изменилось на второй картинке.

(Например: цветок был в вазе, а теперь на столе.)





Послушай рассказ. Добавь нужное слово.

Дед вышел (откуда?) ... и сел (куда?) ... (под чем?) На дереве сидела птичка. Птичка пела. Услышала её кошка, прыгнула (за кем?) ... (куда?) Но птичка улетела и села (куда?) Кошка полезла за нею, но птичка снова улетела. Вышла бабушка (откуда?) Дедушка ей обо всём рассказал. Бабушка рассердилась (на кого?) ... , прогнала её (куда?) ... ловить мышей. Потом бабушка (с кем?) ... пошли (куда?) ... в избушку обедать.

(Слова-подсказки: из избушки, на скамейку, под деревом, за птичкой, на дерево, на крышу избушки, из избушки, на кошку, на чердак, с дедушкой, в избушку.)







Занятие 4

Читай, добавляй, предложения составляй



Добавляя по одному слову, составь предложения по картинкам.



Лена

катается .

на .

на с .

на с .



Рома

гуляет

с .

с под .

с под .

с под .



Расположи слова по порядку, составь правильное предложение.

(Например: корова, домашнее животное, животное. Корова — домашнее животное.)

Сапоги, резиновые сапоги, обувь.
Рысь, животное, дикое животное.
Ягода, садовая ягода, клубника.
Птица, домашняя птица, курица.
Стол, мебель, письменный стол.
Съедобные грибы, грибы, опята.
Садовый цветок, пион, цветок.

